

ELEMENTOS PRIMARIOS.

Cámaras de condensado (Condensate chambers).

INTRODUCCIÓN

A través de los años el vapor ha sido una fuente de calentamiento y resulta un gran esfuerzo controlarlo y asegurarse que llegue a su destino final.

Los sistemas de vapor representan una inversión importante para las plantas, y como tal existen métodos estandarizados para asegurar que sea utilizado de manera eficiente y confiable.



APLICACIONES

Las cámaras de condensados marca ETSA son diseñadas como trampas de condensados y pueden ser usadas para limpiar la línea de servicio de materiales extraños y vapores que pudieran dañar la instrumentación, e inclusive pueden ser usadas como disipadores de calor y sellos líquidos para sustancias corrosivas o viscosas.

Las cámaras de condensados tienen aplicaciones típicas en refinerías, plantas nucleares, plantas químicas, plantas petroquímicas, industria acerera y en otros procesos industriales.

CONSTRUCCION

Fabricadas a partir de tubo sin costura cedula 40, 80 y 160 y tapas tipo CAP forjadas en frío, todas las aplicaciones de soldadura son de acuerdo a especificaciones ANSI B31.1 y bajo el código ASME Sección VIII.

Su diseño se basa en los rangos de presión de la tubería del mismo material, las conexiones estándar son de 1/4", 1/2", 3/4" NPTF y SW.*

Todas las cámaras son probadas hidrostáticamente y radiografiadas.

MATERIALES

- Aceros inoxidable tipo 304L y 316L.
- Aceros al carbón ASTM A106.
- Aceros para norma NACE MR-0175.

CONEXIONES

- 1/4" NPTF & M clases 3000# y 6000#
- 1/2" NPTF & M clases 3000# y 6000#
- 3/4" NPTF & M clases 3000# y 6000#

PRUEBAS EFECTUADAS

- Hidrostática de 320 Kg/cm² para cámaras clase 3000#.
- Hidrostática de 650 Kg/cm² para cámaras clase 6000#.
- Líquidos penetrantes en soldaduras.

PRUEBAS OPCIONALES

- Radiografiado de soldadura por laboratorio externo.
- Dureza de materiales.
- Composición química.

APLICACIONES TÍPICAS

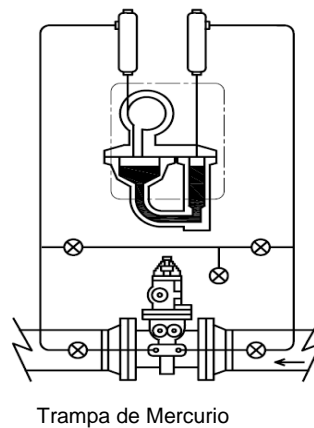
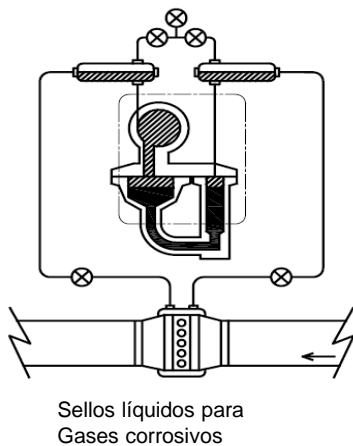
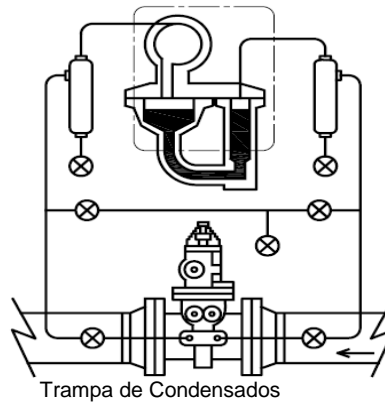
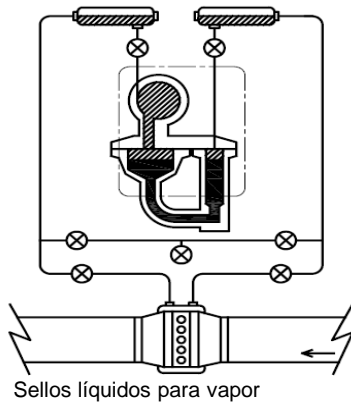

Codificación de cámaras de condensados.

Tamaño	Cedula	Cuerpo	Figura	Conexiones	Clase	Opciones
CC	4	M	2	B	025	G
2 2" X 8"	L 40	0 Cuerpo A-106 Gr B	A	025 1/4" NPT	G 3000#	# Tapones metal
3 3" x 11"	M 80	Caps A-234 WPB	B	050 1/2" NPT	H 6000#	X De acuerdo a
4 4" x 14"	H 160	Coples A-105	C	075 3/4" NPT		especificaciones
6 6" x 17"	S XXS	1 Cuerpo A-312 TP-304L	D	W25 1/4" SW		del cliente
X Otro	X Otra	Caps A-403 WP-304L	E	W50 1/2" SW		
		Coples A-182 TP-304L	F	W75 3/4" SW		
		2 Cuerpo A-312 TP-316L	G			
		Caps A-403 WP-316L	H			
		Coples a-182 TP -316L	X Otra			
		A Cuerpo A-106 Gr C				
		Caps a-234 WPC				
		Coples a-105				
		E Cuerpo A-335 P-91				
		Caps A-234 WP-91				
		Coples A-182 F-91				
		G Cuerpo A-335 P-11				
		Caps A-234 WP-11				
		Coples A-182 F-11				
		H Cuerpo A-335 P-22				
		Caps A-234 WP-22				
		Coples A-182 F-22				

Nota 1: Todos los puertos llevaran un tapon de plastico salvo se requieran metalicos

Nota 2: en caso de requerir tapones metalicos, indicar el numero en el ultimo digito.

Nota 3: el libraje de los tapones ira de acuerdo al libraje de los medios coples.

GUIA PARA ELECCÓN DE CAMARA

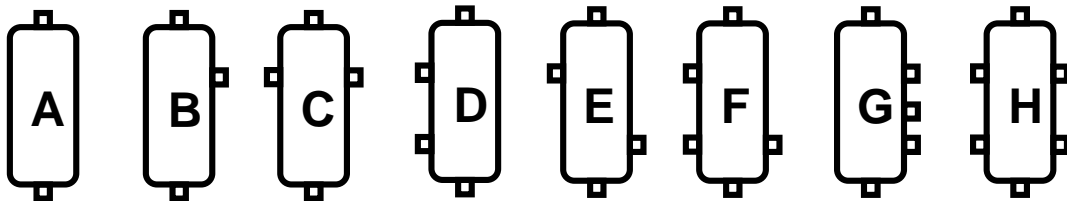

Para tamaño y construcción especial consultar con fabricante.